

POZNÁMKA OBECNÁ:
STYKY RŮZNÝCH MATERIÁLŮ PŘETAHNOUT PLETIVEM / PERLINKOU
DŘÁŽKY VE ZDIVU PRO INSTALACE BUDOU VYFŘEZOVÁNY, PO MONTÁŽI ZCELA VYPLNIT A VYTŮBÍT PERLINKOU
ZA PŘÍPADNÉ ZMĚNY OPROTI SCHVÁLENÉ PROJEKTOVÉ DOKUMENTACI, KTERÉ NEBUDOU POTVRZENY/SCHVÁLENY GENERÁLNÍM PROJEKTEM STAVBY, NENESE GENERÁLNÍ PROJEKTANT ŽÁDNOU ZODPOVĚDNOST
SAMOSTATNĚ JSOU ŘEŠENY DÍLČÍ PROJEKTY PROFESÍ A SPECIALIZACÍ
V PŘÍPADĚ NEJISTOTY MEZI STAVĚNĚ ČÁSTÍ PROJEKTU A PROJEKTU POŽÁRNĚ BEZPEČNOSTNÍHO ŘEŠENÍ JE PĚR VZDY PRIORITY
PŘI REALIZACI JAKÉKOLIV DÍLČÍ ČÁSTI OBJEKTU JE NUTNÉ POUŽÍVAT KOMPLETNÍ DOKUMENTACI VČETNĚ VŠECH PŘÍLOH
STYK DRŮBKŮ S OMIŤKOU BUDE ŘEŠEN POKUDÍ NĚKDOUJACÍ ARU LÍŠTY (H-E) DALŠÍ POTŘEBNÉ INFORMACE - VIZ ČÁST DOKUMENTACE D1 VČETNĚ VÝSTRU PRVKŮ
NOVĚ OCELOVÉ SLUPKY JSOU CHRÁNĚNÝ SDK OBKLADEM S PROTIPOŽÁRNÍ ODOLNOSTÍ R 30D1 (R 15 - POSLEDNÍ NP), DLE PĚR
TRAPEZOVÝ PLECH POLOŽIT VE STROPNÍCH KONSTRUKCÍCH BUDE OMIŤNUT PROTIPOŽÁRNÍ OMIŤKOU NA POŽÁRNÍ ODOLNOST REI 30D1, DLE PĚR
STĚNY PŘEDĚLUJÍ POŽÁRNÍ ÚSEKY MUSÍ MÍT POŽÁRNÍ ODOLNOST E30D1, DLE PĚR

LEGENDA MATERIÁLŮ:

- STAVAJÍCÍ KONSTRUKCE A PRVKY
- NOVĚ KONSTRUKCE A PRVKY
- SKLADBA DŘEVĚNÉ STĚNY - S1
- BETON PRŮSTY
- ŽELEZOBETON
- ZDIVO Z POROBETONOVÝCH TVÁRNIC RŮZNOÝCH TLOUŠŤEK
- SDK STĚNY NA PROFIL 75mm OPLÁŠTĚNÉ Z JEDNĚ STRANY
- SDK PROTIPOŽÁRNÍ OPLÁŠTĚNÍ OCELOVÝCH PRVKŮ, DLE PĚR
- NĚMORNÁ SDK KONSTRUKCE, CELKOVÁ Š. 125 mm, DVOUTĚ OPLÁŠTĚNÁ PROTIPOŽÁRNĚ IMPREGNOVANÁ, IMPREGNOVANÁ, TVRZENÁ DESKA 2x 12,5 mm, VYPLNĚNÁ ZVUKOVOU IZOLACÍ 60 mm, PROFIL CW 75, AKUSTICKÁ NEPRŮZVUČNOST 61 dB
- ZDIVO Z KERAMICKÝCH DUTINOVÝCH TVÁRNIC
- TEPELNÁ IZOLACE BEZ ROZLŠENÍ, VIZ. LEGENDA SKLADEB
- HYDROIZOLACE BEZ ROZLŠENÍ, VIZ. LEGENDA SKLADEB
- FASÁDNÍ ZATEPLOVACÍ SYSTÉM

LEGENDA MÍSTNOSTÍ - SM2

OZN.	ÚČEL MÍSTNOSTI	PLOCHA	S.V.	NÁŠLAPNÁ VRSTVA
101	KLUBOVNA	57,89	-	-
102	KLUBOVNA	55,25	-	-
103	HERNA	56,12	-	-
104	HERNA	55,80	-	-
105	SPOLEČENSKÁ MÍSTNOST	50,53	-	-
106	KANCELÁŘ ZÁSTUPCE ŘEDITELE	20,72	-	-
107	SEKREJATÁT	61,20	-	-
108	REKREJATIVNÍ	15,94	-	-
109	SBOROVNA	45,66	-	-
110	CHODBA	115,33	-	-

LEGENDA MÍSTNOSTÍ - K4

OZN.	ÚČEL MÍSTNOSTI	PLOCHA	S.V.	NÁŠLAPNÁ VRSTVA
101	SCHODIŠTĚ	28,80	3275	PRYZ. POKL. ULTRA PROSTOROVÁ ULČKA
102	CHODBA	39,05	3275	PRYZ. POKL. 10110 + KER. SOPLK. 25/25
103	CHODBA	78,00	3275	PRYZ. POKL. 10110 + KER. SOPLK. 25/25

LEGENDA MÍSTNOSTÍ - KSV

OZN.	ÚČEL MÍSTNOSTI	PLOCHA	NÁŠLAPNÁ VRSTVA
1	PŘEDSÍŇ WC DĚVČY	11,29	KERAMICKÁ DLÁŽBA
2	WC DĚVČY	11,20	KERAMICKÁ DLÁŽBA
3	PŘEDSÍŇ WC HOŘÍ	10,02	-
4	WC HOŘÍ	14,42	-
5	PŘEDSÍŇ WC UČITELĚ	0,96	-
6	WC UČITELĚ	1,12	-
7	UKLIDOVÁ KOMORA	2,16	-
8	CHODBA	97,34	PRYZ. ULTRA
9	SCHODIŠTĚ	31,20	PRYZ. ULTRA
10	SKLAD ČISTÍCÍCH POTŘEB	1,78	KERAMICKÁ DLÁŽBA

POZNÁMKA ODKAZOVÁ
POZN.1 - ŠACHTA STAVAJÍCÍ VZT. TOALET V 1.NP
POZN.2 - LOKÁLNÍ OPRAVY PODLAHY, DOPLNĚNÍ NÁŠLAPNÉ VRSTVY

INFORMACE:
SADROKARTONOVÉ PŘÍČKY V MÍSTNOSTECH S VĚTŠÍM VÝSKYTEM VLHKOSTI (SPRCHY, UMÝVARNY, WC) SE POUŽÍJE SDK SE ZVYŠENOU ODOLNOSTÍ PROTI VODĚ A PĚLNĚM - VIZ SKLADBY
VŠECHNA WC A UMÝVARNY BUDOU VYBĚVENY ODPADKOVÝMI KŮM, MÝDLĚNKAMI, ZÁSOBNÍKEM NA PAPIROVÉ UTĚRKY, ZROZDLY ATD.
WC PRO INVALIDY BUDE VYBĚVENO VŠEMI MADLY, NAKLÁČECÍM ZRADCEM ATD. DLE VÝHLÁSKY Č. 398/2009 SB.

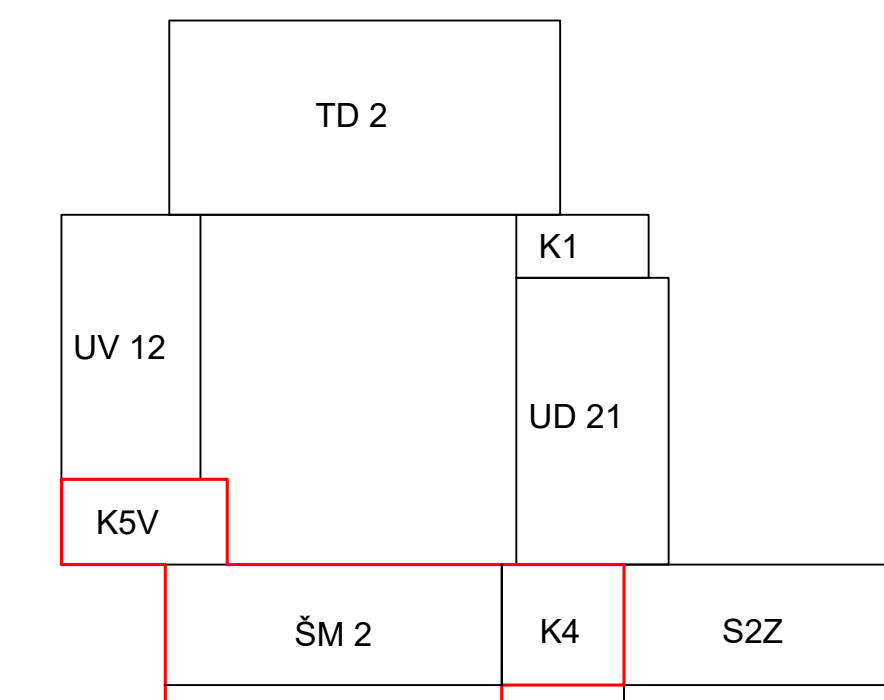

název a místo stavby:
ZŠ E. Valenty - nadstavba pavilonů (SO 01)
k.ú. Prostějov, parc.č.5722/61

Statutární město Prostějov
nám. T. G. Masaryka 150/14, 796 01 Prostějov
Zastoupen: Mgr. František Jura - primátor SM Prostějov

D.1.1 Architektonicko stavební řešení

zodpovědný projektant:
Ing. Richard Vala, ČKAIT 1006753

výpracoval:
Martin Vašica

typický dokument:
DPS

výkres:
PŮDORYS 2.NP - NOVÝ STAV

mřížka:
1:50

datum:
LISTOPAD 2022

formát:
A0

číslo výkresu:
D.1.1-14

MARK VALA
architektura